

ES1530 STACKER



Stacker/ Porta-paletes para armazenamento e preparação de encomendas.

MODELO

ES1530 Stacker com bateria de chumbo

STACKER

ES1530

Capacidade de carga	1500 kg
Bateria	Chumbo
Bateria	24 V / 80 Ah (2 baterias)
Potência do motor de deslocação	0.75 kw
Potência do motor de elevação	2.2 kw
Velocidade máx. com carga total	5 km/h
Velocidade de subida c/ carga total	81 mm/s
Inclinação máx. c/ carga total	3°
Centro de carga	600 mm
Peso (c/ baterias)	656 kg

Dimensões

Dimensões gerais (CxLxA)	1896 x 800 x 1980 mm
Altura máx. de elevação	3000 mm
Altura do mastro estendido (c/ proteção aérea)	3460 mm
Comprimento dos garfos	1150 mm
Largura exterior dos garfos	550 mm
Largura interior dos garfos	210 mm
Espessura dos garfos	65 mm
Distância mín. dos garfos ao solo	85 mm
Raio de viragem mínimo	1540 mm
Distância entre eixos	1328 mm
Distância ao solo	15 mm

Características

- ▶ Mastro de dois estágios (Duplex);
- ▶ Braço de direção, permite virar uniformemente nas duas direções;
- ▶ Posição de operação com visão clara dos garfos;
- ▶ Botão de emergência;
- ▶ Apito sonoro.

Desenhos:

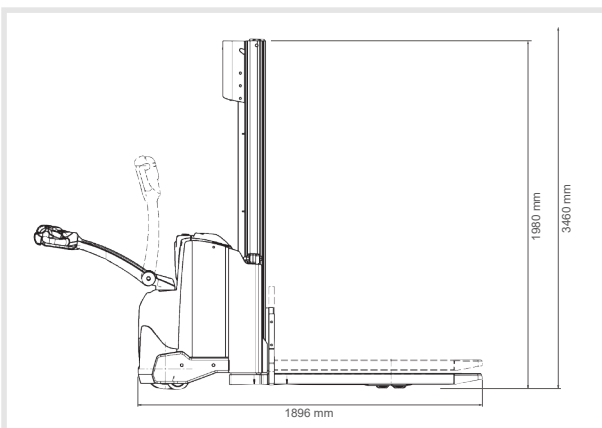

Dimensões principais (a)



REVENDEDOR AUTORIZADO

